

West Bend™

MICROWAVE OVEN Instruction Manual



Important Safeguards.....	3
Setting Up Your Oven.....	7
Operation.....	9
Troubleshooting.....	20
One Year Limited Warranty.....	21

SAVE THIS INSTRUCTION MANUAL FOR FUTURE REFERENCE

PRECAUTIONS TO AVOID POSSIBLE EXPOSURE TO EXCESSIVE MICROWAVE ENERGY

- (a) Do not attempt to operate this oven with the door open as this can result in harmful exposure to microwave energy. It is important not to tamper with the safety interlocks.
- (b) Do not place any object between the oven front face and the door or allow soil or cleaner residue to accumulate on sealing surfaces.
- (c) Do not operate the oven if it is damaged. It is particularly important that the oven door closes properly and that there is no damage to the:
 - (1) DOOR (bent)
 - (2) HINGES AND LATCHES (broken or loosened)
 - (3) DOOR SEALS AND SEALING SURFACE
- (d) The oven should not be adjusted or repaired by anyone except properly qualified service personnel.

Specifications

Model:	AG028PLV
Rated Voltage:	120V~ 60Hz
Rated Input Power(Microwave):	1500W
Rated Output Power(Microwave):	1000W
Rated Input Power(Grill):	1150W
Rated Output Power(Grill):	1100W
Rated Input Power(Pizza):	1400W
Rated Output Power(Pizza):	1000W
Oven Capacity:	1.1 Cu.ft
Turntable Diameter:	Ø12.4 inch(315mm)
External Dimensions:	20.3×16.1×17.7 inch(516×408×450mm)
Net Weight:	Approx. 49.6Lbs(22.5Kg)

IMPORTANT SAFEGUARDS



CAUTION

WARNING

To reduce the risk of burns, electric shock, fire, injury to persons or exposure to excessive microwave oven energy when using your appliance, follow basic safety precautions, including the following:

- Read all instructions before using the appliance.
- Read and follow the specific: "PRECAUTIONS TO AVOID POSSIBLE EXPOSURE TO EXCESSIVE MICROWAVE ENERGY" found on page 2.
- As with most cooking appliances, close supervision is necessary to reduce the risk of a fire in the oven cavity.
- To reduce the risk of fire in the oven cavity:
 - i). Do not overcook food. Carefully attend the appliance when paper, plastic, or other combustible materials are placed inside the oven to facilitate cooking.
 - ii). Remove wire twist-ties and metal handles from paper or plastic containers/bags before placing them in the oven.
 - iii). If materials inside the oven ignite, keep the oven door closed. Turn the oven off, and unplug the appliance. Disconnect the power cord, shut off power at the fuse or circuit breaker panel.
 - iv). Do not use the oven cavity for storage purposes. Do not leave paper products, cooking utensils, or food in the cavity when not in use.
- This oven must be grounded. Connect only to properly grounded outlet. See "GROUNDING INSTRUCTIONS" found on page 4.
- Install or locate this oven only in accordance with the installation instructions provided.
- Some products such as whole eggs, sealed containers, or closed glass jars may explode and should not be heated in the oven.
- Use this appliance only for its intended uses as described in this manual. Do not use corrosive chemicals or vapors in this appliance. This oven is specifically designed to heat, cook or dry food. It is not designed for industrial or laboratory use.
- As with any appliance, close supervision is necessary when used by children.
- Do not operate this oven if it has a damaged cord or plug, if it is not working properly or if it has been damaged or dropped.
- This appliance should be serviced only by qualified service technicians.
- Contact the nearest authorized service facility for examination, repair or adjustment.
- Do not cover or block any openings on the oven.
- Do not store or use this appliance outdoors.
- Do not use this oven near water, for example, near a kitchen sink, in a wet basement, near a swimming pool, or similar locations.
- Do not immerse cord or plug in water.
- Keep cord away from heated surfaces.

- Do not let cord hang over edge of table or counter.
- When cleaning interior or exterior surfaces, used only mild, nonabrasive, soaps or detergents applied with a sponge or soft cloth.
- Liquids, such as water, coffee, or tea may overheat beyond the boiling point without appearing to be boiling. Visible bubbling or boiling when the container is removed from the microwave oven is not always present.

THIS COULD RESULT IN VERY HOT LIQUIDS SUDDENLY BOILING OVER WHEN THE CONTAINER IS DISTURBED, OR A SPOON OR OTHER UTENSIL IS INSERTED INTO THE LIQUID.

- i) Do not overheat the liquid.
- ii) Stir the liquid both before and halfway through heating it.
- iii) Do not use straight-sided containers with narrow necks.
- iv) After heating, allow the container to stand in the microwave oven for a short time before removing the container.
- v) Use extreme care when inserting a spoon or other utensil into the container.

GROUNDING INSTRUCTIONS

DANGER

Electric Shock Hazard

Touching some of the internal components can cause serious personal injury or death. Do not disassemble this appliance.

WARNING

Electric Shock Hazard

Improper use of the grounding can result in electric shock. Do not plug into an outlet until appliance is properly installed and grounded.

Three-pronged (grounding) plug

This appliance must be grounded. In the event of an electrical short circuit, grounding reduces the risk of electric shock by providing an escape wire for the electric current. This appliance is equipped with a cord having grounding wire with a grounding plug.

The plug must be plugged into an outlet that is properly installed and grounded.

Consult a qualified electrician or serviceman if the grounding instructions are not completely understood or if doubt exists as to whether the appliance is properly grounded. If it is necessary to use an extension cord, use only a 3-wire extension cord that has a 3-pronged grounding plug, and a 3-slot receptacle that will accept the plug on the appliance. The marked rating of the extension cord shall be equal to or greater than the electrical rating of the appliance.

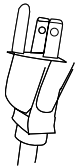

1. A short power-supply cord is provided to reduce the risks resulting from becoming entangled in or tripping over a longer cord.
2. Longer cord sets or extension cords are available and may be used if care is exercised in their use.
3. If a long cord set or extension cord is used:
 - 1) The marked electrical rating of the cord set or extension cord should be at least as great as the electrical rating of the appliance.
 - 2) The extension cord must be a grounding-type 3-wire cord
 - 3) The longer cord should be arranged so that it will not drape over the countertop or tabletop where it can be pulled on by children or tripped over unintentionally.

SAVE THESE INSTRUCTIONS

Radio Interference

1. Operation of the microwave oven may cause interference to your radio, TV, or similar equipment.
2. When there is interference, it may be reduced or eliminated by taking the following measures:
 - 1) Clean door and sealing surface of the oven
 - 2) Reorient the receiving antenna of radio or television.
 - 3) Relocate the microwave oven with respect to the receiver.
 - 4) Move the microwave oven away from the receiver.
 - 5) Plug the microwave oven into a different outlet so that microwave oven and receiver are on different branch circuits.

CONTAINERS

See the instructions on "Materials you can use in microwave oven or to be avoided in microwave oven." There may be certain non-metallic containers that are not safe to use for microwaving. If in doubt, you can test the container in question following the procedure below.

Container Test:

1. Fill a microwave-safe container with 1 cup of cold water (250ml) along with the container in question.
2. Cook on maximum power for 1 minute.
3. Carefully feel the container. If the empty container is warm, do not use it for microwave cooking.
4. Do not exceed 1 minute cooking time.

CAUTION

Personal Injury Hazard.

Tightly-closed containers could explode. Closed containers should be opened and plastic pouches should be pierced before cooking.

Materials you can use in microwave oven

Materials	Comments
Aluminum foil	Shielding only. Small smooth pieces can be used to cover thin parts of meat or poultry to prevent overcooking. Arcing can occur if foil is too close to oven walls. The foil should be at least 1 inch (2.5cm) away from oven walls.
Browning dish	Follow manufacturer's instructions. The bottom of browning dish must be at least 3/16 inch (5mm) above the turntable. Incorrect usage may cause the turntable to break.
Dinnerware	Microwave-safe only. Follow manufacturer's instructions. Do not use cracked or chipped dishes.
Glass jars	Always remove lid. Use only to heat food until just warm. Most glass jars are not heat resistant and may break.
Glassware	Heat-resistant oven glassware only. Make sure there is no metallic trim. Do not use cracked or chipped dishes.
Oven cooking bags	Follow manufacturer's instructions. Do not close with metal tie. Make slits to allow steam to escape.
Paper plates and cups	Use for short term cooking/warming only. Do not leave oven unattended while cooking.
Paper towels	Use to cover food for reheating and absorbing fat. Use with supervision for a short-term cooking only.
Parchment paper	Use as a cover to prevent splattering or a wrap for steaming.
Plastic	Microwave-safe only. Follow the manufacturer's instructions. Should be labeled "Microwave Safe". Some plastic containers soften as the food inside gets hot. "Boiling bags" and tightly closed plastic bags should be slit, pierced or vented as directed by package.
Plastic wrap	Microwave-safe only. Use to cover food during cooking to retain moisture. Do not allow plastic wrap to touch food.
Thermometers	Microwave-safe only (meat and candy thermometers).
Wax paper	Use as a cover to prevent splattering and retain moisture.

Materials to be avoided in microwave oven

Materials	Comments
Aluminum tray	May cause arcing. Transfer food into microwave-safe dish.
Food carton with metal handle	May cause arcing. Transfer food into microwave-safe dish.
Metal or metalrimmed utensils	Metal shields the food from microwave energy. Metal trim may cause arcing.
Metal twist ties	May cause arcing and could cause a fire in the oven.
Paper bags	May cause a fire in the oven.
Plastic foam	Plastic foam may melt or contaminate the liquid inside when exposed to high temperature.
Wood	Wood will dry out when used in the microwave oven and may split or crack.

SETTING UP YOUR OVEN

Names of Oven Parts and Accessories

Remove the oven and all materials from the carton and oven chamber.
Your oven comes with the following accessories:

Glass tray	1
Turntable ring assembly	1
Instruction Manual	1
Pizza Baking Tray	1
Grill rack	1

- A. Pizza Oven Door
- B. Pizza Baking Tray
- C. Door
- D. Control Panel
- E. Door Button

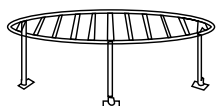
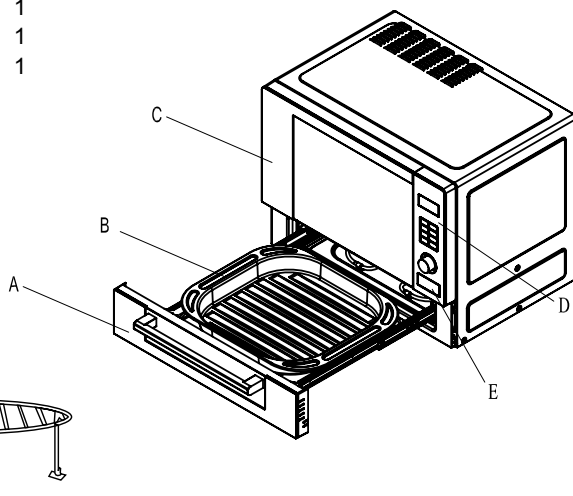

Grill Rack(Only for Grill series)

Turntable Installation

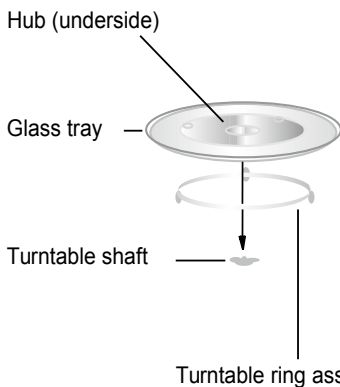

- a. Never place the glass tray upside down. The glass tray should never be restricted.
- b. Both glass tray and turntable ring assembly must always be used during cooking.
- c. All food and containers of food are always placed on the glass tray for cooking.

Before Installation

Remove all packing material and accessories. Examine the oven for any damage such as dents or broken door. Do not install if oven is damaged.

Cabinet: Remove any protective film found on the microwave oven cabinet surface.

Do not remove the light brown Mica cover that is attached to the oven cavity to protect the magnetron.

Installation

1. Select a level surface that provide enough open space for the intake and/or outlet vents.

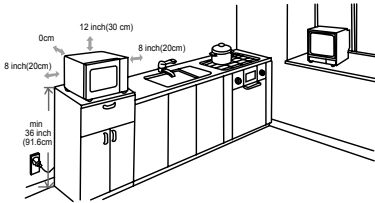

A minimum clearance of 8.0 inches(20cm) is required between the oven and any adjacent walls. One side must be open.

- (1) The minimum installation height is 36 inches (91.6cm); Leave a minimum clearance of 12 inches (30cm) above the oven.
- (2) Do not remove the legs from the bottom of the oven.
- (3) Blocking the intake and/or outlet openings can damage the oven.

- (4) Place the oven as far away from radios and TV as possible. Operation of microwave oven may cause interference to your radio or TV reception.

2. Plug your oven into a standard household outlet. Be sure the voltage and the frequency is the same as the voltage and the frequency on the rating label.

WARNING: Do not install oven over a range cooktop or other heat-producing appliance. If installed near or over a heat source, the oven could be damaged and the warranty would be void.

The accessible surface may be hot during operation.



OPERATION

Control Panel and Features

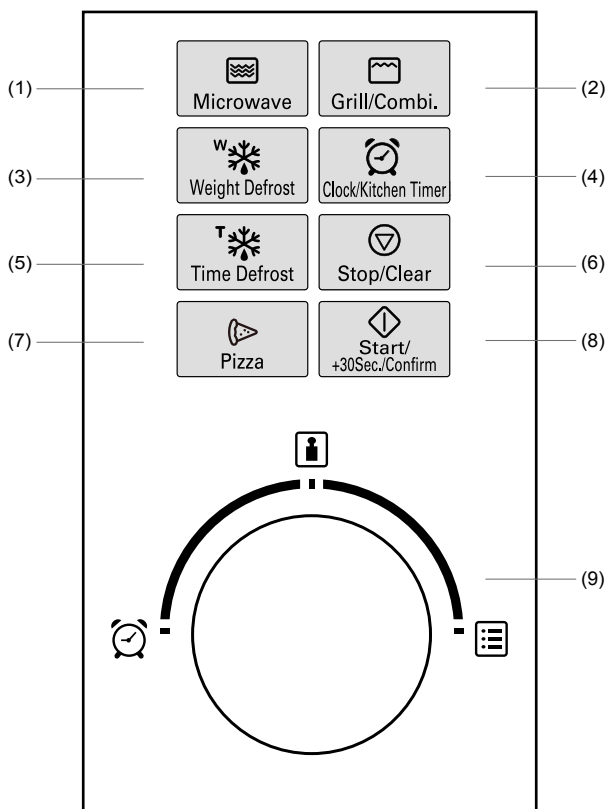

(1) Microwave

(2) Grill/Combi.

(3) Weight Defrost

(4) Clock/Kitchen Timer

(5) Time Defrost

(6) Stop/Clear

(7) Pizza

(8) Start/+30Sec./Confirm

(9) Clock/Weight/Auto Menu Knob

OPERATION

1. Clock Setting

When the microwave oven is plugged in, the LED will display "0:00", buzzer will beep once.

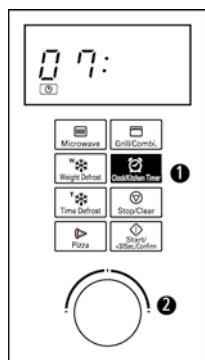

Press "**Clock/Kitchen Timer**" once to select clock function, the hour figures will flash, and "07" will appear. Turn "0" to adjust the hour.

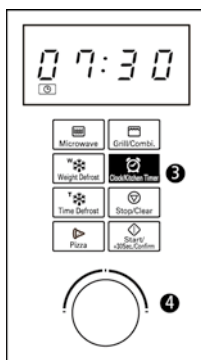

Press "**Clock/Kitchen Timer**", the minute figures will flash. Turn "0" to adjust the minutes.

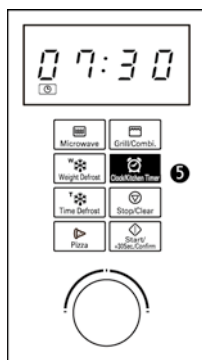

Press "**Clock/Kitchen Timer**" to finish clock setting.

Note: During the process of clock setting, if you press "**Stop/Clear**", the oven will go back to the previous time automatically.

2. Microwave Cooking

Press "**Microwave**" the LED will display "P100". Press "**Microwave**" or turn "0" to choose the power level you want. "P100", "P80", "P50", "P30" or "P10". Then press "**Start/+30Sec./Confirm**" to confirm, and turn "0" to set cooking time from 0:05 to 95:00. Press "**Start/+30Sec./Confirm**" again to start cooking.

Example: If you want to use 80% microwave power to cook for 20 minutes, you can operate the oven as the following steps.

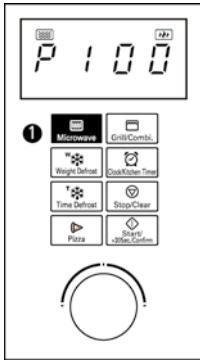

Press "**Microwave**" once, the screen display "P100".

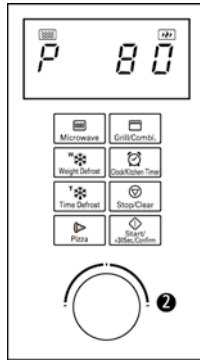

Press "**Microwave**" once again or turn "○" to choose 80% microwave power.

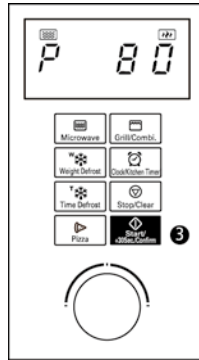

Press "**Start/+30Sec./Confirm**" to confirm, and the screen displays "P 80".

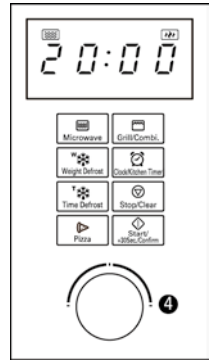

Turn "○" to adjust the cooking time until the oven displays "20:00".

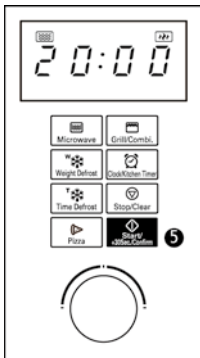

Press "**Start/+30Sec./Confirm**" to start cooking .

Power Levels

Display	=	Microwave Power
P100	=	100%
P80	=	80%
P50	=	50%
P30	=	30%
P10	=	10%

Time adjustments are in increments shown below.

Cook Time	Increments
0---1 min	5 seconds
1---5 min	10 seconds
5---10 min	30 seconds
10---30min	1 minute
30---95 min	5 minutes

3.Grill or Combi. Cooking

Press "Grill/Combi " the LED will display"G",and press "Grill/Combi" or turn the "◉" to choose the power you want, and "G","C-1" or "C-2" will display.Then press "Start/+30Sec./Confirm"to confirm, and turn "◉"to set cooking time from 0:05 to 95:00. Press "Start/+30Sec./Confirm" again to start cooking.

Example: If you want to use 55% microwave power and 45% grill power(C-1) to cook for 10 minutes, you can operate the oven as the following steps.

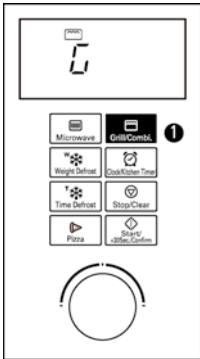

Press"Grill Combi" once, the screen display "G".

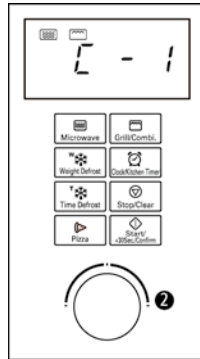

Press"Grill Combi" once again or turn "◉" to choose combi. 1 mode.

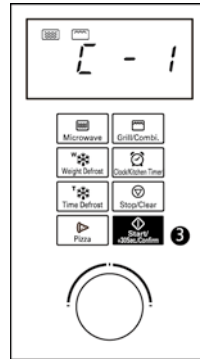

Press"Start/+30Sec./Confirm"to confirm, and the screen displays "C-1".

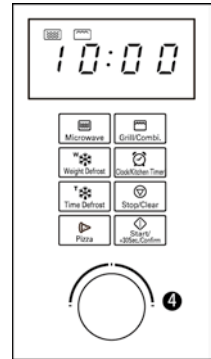

Turn "◉" to adjust the cooking time until the oven displays"10:00".

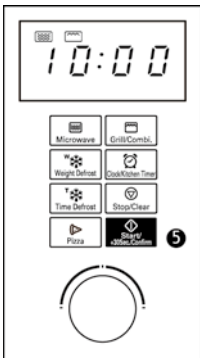

Press"Start/+30Sec./Confirm" to start cooking .

"Grill/Combi" Power levels

Number	Displays As	Microwave Power	Grill Power
1	G	0%	100%
2	C-1	55%	45%
3	C-2	36%	64%

Note:

There will be a beep when half the grill time has elapsed. For best results, turn the food over. Press"Start/+30 Sec./Confirm " to continue cooking.

Warning:

Only use the grill rack provided.Grill rack and glass tray will be hot.

4. Quick Start

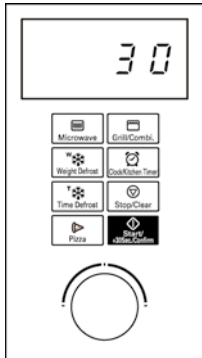

Press **"Start/+30Sec./Confirm"**. Oven will start cooking at 100% power for 30 seconds. Each added press will increase 30 seconds cooking time up to 95 minutes. **To cancel, press "Stop/Clear" twice.**

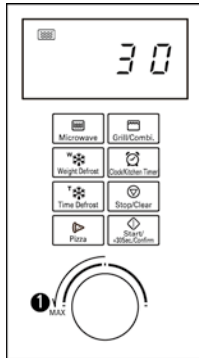

Or turn "**○**" left to set cooking time with 100% microwave power, then press **"Start/+30Sec./Confirm"** to start cooking.

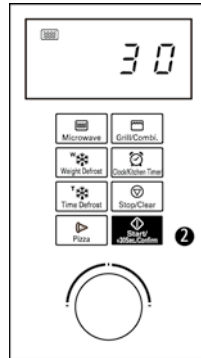

Microwave, Grill, Combi or Time Defrost, each press of **"Start/+30Sec./Confirm"** will increase 30 seconds of cooking time.

5. Defrost By Weight

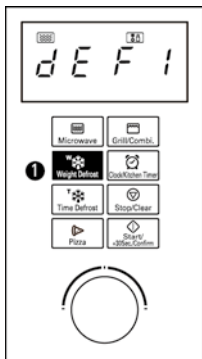

Press **"Weight Defrost"** once, the oven will display "dEF1".

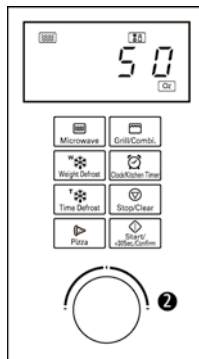

Turn "**○**" to select the weight of food from 4 to 100 Oz.

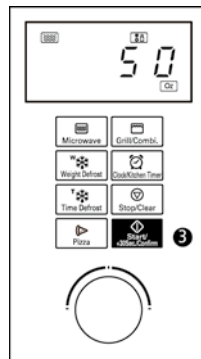

Press **"Start/+30Sec./Confirm"** to start defrosting.

6. Defrost By Time

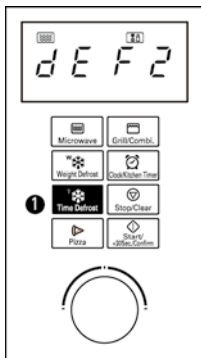

Press **"Time Defrost"** once, the oven will display "dEF2".

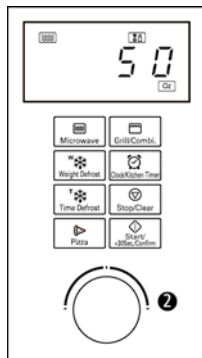

Turn "○" to select the defrost time. The MAX time is 95 minutes.

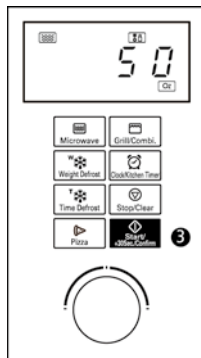

Press **"Start/30Sec. /Confirm"** to start defrosting. The defrost power is P30, and it cannot be changed.

7. Kitchen Timer

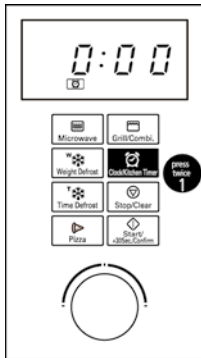

Press **"Clock/Kitchen Timer"** twice, LED will display 0:00, "🕒" will light.

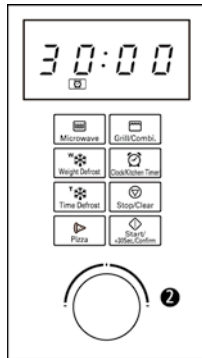

Turn "○" to enter the correct time. (The maximum cooking time is 95 minutes.)

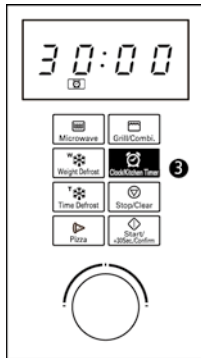

Press **"Clock/Kitchen Timer"** to confirm setting, "🕒" will flash.

Note: When the kitchen time is reached, "🕒" will go out. The buzzer will ring 5 times. If the clock is set, the LED will display the current time. The Kitchen Timer is different from the clock, Kitchen Timer is a timer.

8. Auto Menu

- 1) Turn "○" right to choose the menu, and "A-1" to "A-6" will display.
- 2) Press **"Start/+30Sec./Confirm"** to confirm.
- 3) Turn "○" to choose the default weight as the menu chart.
- 4) Press **"Start/+30Sec./Confirm"** to start cooking.

Example: If you want to use "Auto Menu" to cook 8.0 oz Frozen Vegetables.

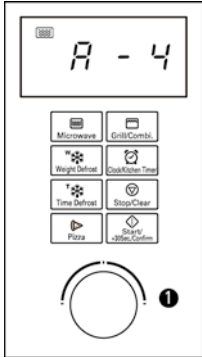

Turn "○" clockwise till "A-4" display.

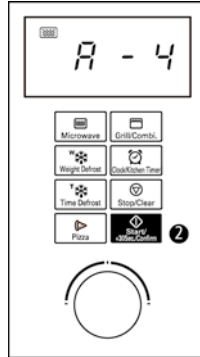

Press **"Start/+30Sec./Confirm"** to confirm.

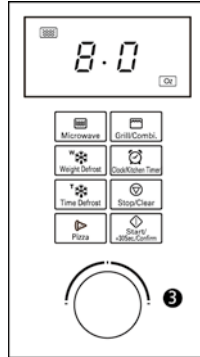

Turn "○" to select the weight until "8.0" is displayed.

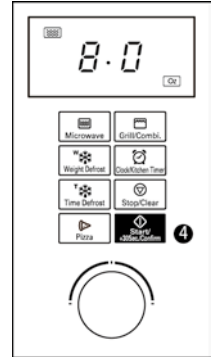

Press **"Start/+30Sec./Confirm"** to start cooking.

The menu chart:

Auto Menu	Weight(Oz)	Display	Time
A-1 Popcorn	1.75	1.75	1:30
	3.0	3.0	2:10
	3.5	3.5	2:20
A-2 Potato(8Oz/pc)	1pc	1	5:00
	2pcs	2	7:30
	3pcs	3	10:00
A-3 Pizza Reheat Only	4.0	4.0	0:40
	8.0	8.0	1:10
	14.0	14.0	2:00
A-4 Frozen Vegetable	4.0	4.0	3:20
	8.0	8.0	5:10
	16.0	16.0	8:00
A-5 Beverage(120ml/cup)	1cup	1	1:00
	2cups	2	1:50
	3cups	3	2:40
A-6 Dinner Plate	9.0	9.0	2:40
	12.0	12.0	4:00
	18.0	18.0	6:30

9. Multi-Function Cooking

At most 2 functions can be set for cooking in multi-function cooking.

Note: If defrosting, it will automatically be placed as the first function.

Example: If you want to defrost food for 5 minutes and then cook with 80% microwave power for 7 minutes, operate it as the following:

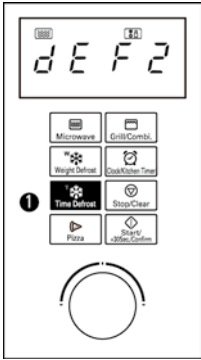

Press "Time Defrost" once, and the oven will display "dEF2".

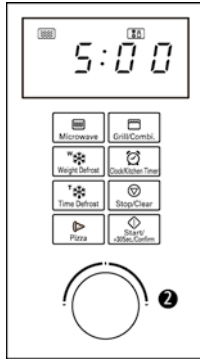

Turn "Start/30Sec Confirm" to select the defrost time till "5:00" display.

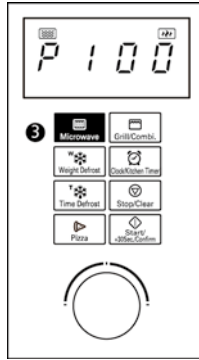

Press "Microwave" once, the screen display "P100".

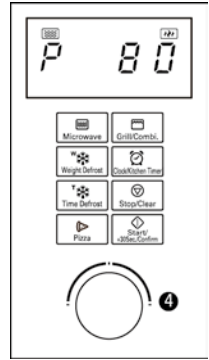

Press "Microwave" once again or turn "Start/30Sec Confirm" to choose 80% microwave power.

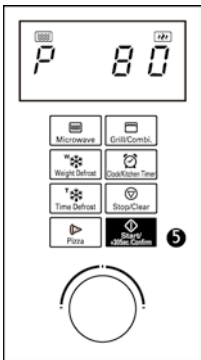

Press "Start/30Sec Confirm" to confirm, and the screen displays "P 80".

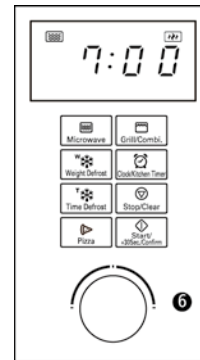

Turn "Start/30Sec Confirm" to adjust the cooking time till the oven displays "7:00".

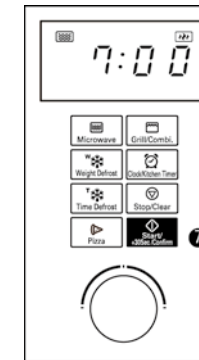

Press "Start/30Sec Confirm" to start cooking, and buzzer will sound once for the first section, defrosting time counts down; buzzer will sound once again entering the second cooking. When cooking has finished, buzzer will sound five times.

10. Pizza function

Open the pizza oven door, put the pizza on the baking tray, then close the door.

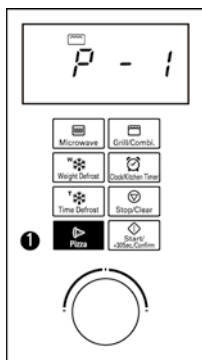

Press **"Pizza"** once, "P-1" will light and the oven display "P-1".

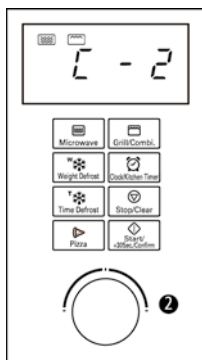

Press **"Pizza"** three times or turn "C" to select different menu, "C-1", "C-2", "C-3" or "P-1".

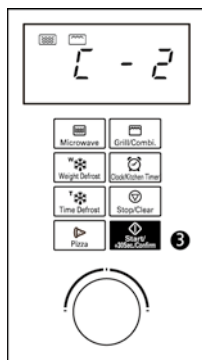

Press **"Start+30Sec./Confirm"** to confirm.

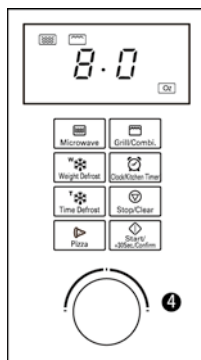

Turn "C" to choose the weight if "C-1" or "C-2" has been chosen; to choose diameter if P-1 has been chosen. Turn "C" to choose the cooking time if "C-3" has been chosen.

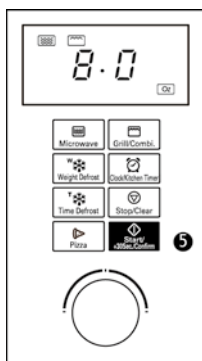

Press **"Start+30Sec./Confirm"**, the oven will beep once and start cooking. The cooking time counts down.

Note:

During cooking, the remaining time can be increased by pressing **"Start+30Sec./Confirm"**, the Max. cooking time is 95 minutes.

Menu chart:

Program/Display	Weight	The preset cooking time
Pizza/ P-1	8 inch	13:00mins
	9 inch	15:00mins
Chicken Wings/C-1	8 Oz	20:00mins
	16 Oz	25:00mins
Chicken Nuggets/C-2	8 Oz	20:00mins
	16 Oz	25:00mins
Custom time/C-3	Enter the time by "0"Max.cooking time is 95 minutes.	

Note: If door is opened,baking and timer stop.Press "Start/+30Sec./Confirm" to resume.

- 1) Pizza function can not work with the microwave or grill at the same time.
- 2) In programs C-1 and C-2,an alarm will sound at the half way point.Turn the food over for best results.
- 3) For a 12 inch pizza, use setting C-3 and enter desired cook time.

11. Inquiring Functions

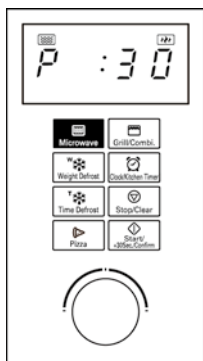

When microwave cooking, press "Microwave", the power level will be displayed for 3 seconds.

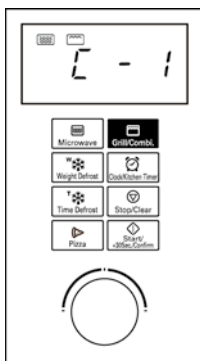

When grilling or combination cooking, press "Grill/Combi", the cooking mode will be displayed for 3 seconds.

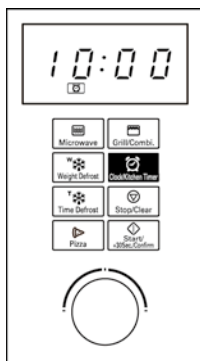

Press "Start/+30Sec./Confirm" to confirm.

12. Lock-out Function for Children

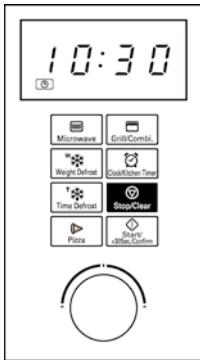

Lock: Press "**Stop/Clear**" for 3 seconds, there will be a long "beep" denoting entering the child-lock state . The lock icon will light.

Lock Cancel: Press "**Stop/Clear**" for 3 seconds, there will be a long "beep" denoting that the lock is released.

Troubleshooting

Check your problem by using the chart below and try the solutions for each problem. If the microwave oven still does not work properly, contact the nearest authorized service center.

TROUBLE	POSSIBLE CAUSE	POSSIBLE REMEDY
Oven will not start	<ul style="list-style-type: none"> a. Electrical cord for oven is not plugged in. b. Door is open. c. Wrong operation is set or not confirmed. 	<ul style="list-style-type: none"> a. Plug into the outlet. b. Close the door and try again. c. Press "Start/+30Sec./Confirm" or check instructions.
Arcing or sparking	<ul style="list-style-type: none"> a. Materials to be avoided in microwave oven were used. b. The oven is operated when empty. c. Spilled food remains in the cavity. 	<ul style="list-style-type: none"> a. Use microwave-safe cookware only. b. Do not operate with oven empty. c. Clean cavity with wet towel.
Unevenly cooked foods	<ul style="list-style-type: none"> a. Materials to be avoided in microwave oven were used. b. Food is not defrosted completely. c. Cooking time, power level is not suitable. d. Food is not turned or stirred. 	<ul style="list-style-type: none"> a. Use microwave-safe cookware only. b. Completely defrost food. c. Use correct cooking time, power level. d. Turn or stir food.
Overcooked foods	Cooking time, power level is not suitable.	Use correct cooking time, power level.
Undercooked foods	<ul style="list-style-type: none"> a. Materials to be avoided in microwave oven were used. b. Food is not defrosted completely. c. Oven ventilation ports are restricted. d. Cooking time, power level is not suitable. 	<ul style="list-style-type: none"> a. Use microwave-safe cookware only. b. Completely defrost food. c. Check to see that oven ventilation ports are not restricted. d. Use correct cooking time, power level.
Improper defrosting	<ul style="list-style-type: none"> a. Materials to be avoided in microwave oven were used. b. Cooking time, power level is not suitable. c. Food is not turned or stirred. 	<ul style="list-style-type: none"> a. Use microwave-safe cookware only. b. Use correct cooking time, power level. c. Turn or stir food.

ONE YEAR LIMITED WARRANTY

This product carries a warranty that it will be free from defects in material and workmanship for a period of one year from the date of purchase. This warranty is valid for the original retail purchaser from the date of initial retail purchase and is not transferable. Keep your original sales receipt.

IMPORTANT: This warranty does not cover damages resulting from accident, misuse or abuse, lack of reasonable care, the affixing of any attachments not provided with the product, loss of parts, or subjecting the appliance to any but the specified voltage. (Read directions carefully.)

If service is required during the warranty period, properly pack your unit. We recommend using the original carton and packing materials. Please call our customer service number below to get the exact shipping address before sending out the unit.

800-842-1289
Midea America Corp
4 Campus drive 1st floor South
Parsippany NJ 07054

Midea America Corp expressly disclaims all responsibility for consequential damages or incidental losses caused by use of the appliance. Some states do not allow this exclusion or limitation of incidental or consequential losses so the foregoing disclaimer may not apply to you. This warranty gives you specific legal rights, and you may also have other rights which may vary from state to state.

The serial number can be found on the back cabinet. We suggest that you record the serial number of your unit in the space below for future reference.

Model Number: _____

Serial Number: _____

SAVE THIS MANUAL AND YOUR ORIGINAL RECEIPT FOR YOUR RECORDS

West Bend™

Made in China
PN: 26180031****

West Bend™

HORNO MICROONDAS

Manual de Instrucciones



Medidas de Seguridad	3
Montaje del Horno	7
Funcionamiento	9
Solución de Problemas	20
Un Año de Garantía Limitada	21

GUARDE ESTE MANUAL PARA FUTURAS CONSULTAS

PRECAUCIONES PARA EVITAR POSIBLES EXPOSICIONES EXCESIVAS A LA ENERGÍA DE MICROONDAS

- (a) No intente hacer funcionar este horno microondas con la puerta abierta ya que podría suponer una exposición perjudicial a la energía de microondas. Es importante no forzar los cierres de seguridad.
- (b) No coloque ningún objeto entre la parte frontal del horno y la puerta, y evite que se acumule suciedad o restos de detergentes limpiadores en las superficies sellantes.
- (c) No ponga el horno en funcionamiento si está dañado. Es muy importante que la puerta del horno cierre correctamente y que no haya daños en:
 - (1) PUERTA (torcida)
 - (2) BISAGRAS Y CERRADURAS (rotas o sueltas)
 - (3) SELLADO DE LA PUERTA Y SUPERFICIE SELLANTE
- (d) El horno no debe ser manipulado o reparado por ninguna persona, excepto el personal de servicio cualificado.

Especificaciones

Modelo:	AG028PLV
Tensión Nominal:	120V~ 60Hz
Potencia Nominal de Entrada (Microondas):	1500W
Potencia Nominal de Salida (Microondas):	1000W
Potencia Nominal de Entrada (Parrilla):	1150W
Potencia Nominal de Salida (Parrilla):	1100W
Potencia Nominal de Entrada (Pizza):	1400W
Potencia Nominal de Salida (Pizza):	1000W
Capacidad del Horno:	1.1 pies cúb.
Diámetro del Plato Giratorio:	Ø315mm (12.4 pulgadas)
Dimensiones Externas:	516×408×450mm (20.3×16.1×17.7 pulgadas)
Peso Neto:	Aprox. 49.6Lbs(22.5Kg)

MEDIDAS DE SEGURIDAD



ATENCIÓN

ADVERTENCIAS

Para reducir el riesgo de quemaduras, electrocución, incendio, lesiones o exposición excesiva a la energía del horno microondas al usar el electrodoméstico, siga las precauciones básicas de seguridad, incluidas las siguientes:

- Lea todas las instrucciones antes de usar el aparato.
- Lea y tenga en cuenta "PRECAUCIONES PARA EVITAR POSIBLES EXPOSICIONES EXCESIVAS A LA ENERGÍA DE MICROONDAS" de la página 2.
- Al igual que con la mayoría de los aparatos de cocina, es necesaria la supervisión para reducir el riesgo de incendio en la cavidad del horno.
- Para reducir el riesgo de incendio en la cavidad del horno:
 - i) No cocine los alimentos en exceso. Preste atención al aparato cuando coloque papel, plástico u otros materiales combustibles en el horno para facilitar la cocción.
 - ii) Retire los cierres de metal, papel o plástico/ bolsas de envases antes de colocarlos en el horno.
 - iii) Si los materiales dentro del horno prenden fuego, mantenga la puerta del horno cerrada. Apague el horno y desenchufe el aparato. Desconecte el cable de alimentación y corte la corriente del panel o caja de fusibles.
 - iv) No utilice la cavidad del horno para almacenar. No deje productos de papel, utensilios de cocina o alimentos en la cavidad cuando no esté en uso.
- Este aparato debe estar conectado a una toma tierra adecuada. Vea las "INSTRUCCIONES PARA CONEXIÓN A TIERRA" de la página 4.
- Instale o ubique este aparato sólo según las instrucciones de instalación.
- Algunos productos como huevos enteros, contenedores sellados o frascos de vidrio cerrados pueden explotar por lo que no deben calentarse en el horno.
- Use este aparato sólo para el uso previsto como se describe en este manual. No utilice productos químicos corrosivos o vapores en este aparato. Este horno está específicamente diseñado para calentar, cocinar o secar alimentos. No es apto para uso industrial o en laboratorio.
- Al igual que con cualquier aparato, requiere supervisión cuando lo usa un niño.
- No utilice el horno si un cable o enchufe está dañado, si no funciona correctamente o si se ha estropeado o caído.
- Este aparato debe ser reparado por técnicos cualificados.
- Póngase en contacto con su centro de servicio autorizado más cercano para una revisión, reparación o ajuste.
- No cubra ni bloquee las aberturas del horno.
- No guarde o use el aparato en el exterior.
- No utilice este horno cerca del agua, p.ej., cerca del fregadero, en un sótano húmedo, cerca de una piscina o en lugares similares.
- No sumerja el cable o el enchufe en agua.
- Mantenga el cable lejos de superficies calientes.

- No permita que el cable cuelgue del borde de la mesa o mostrador.
- Cuando limpie las superficies interiores y exteriores, utilice jabones o detergentes suaves, no abrasivos, y aplicados sobre una esponja o un paño.
- Los líquidos, tales como agua, café o té pueden sobrecalentarse más allá del punto de ebullición sin que parezca que están hirviendo. No siempre se verán burbujas hirviendo cuando se retire el recipiente del horno microondas.

ESTO PUEDE PROVOCAR QUE LOS LÍQUIDOS MUY CALIENTES SE DERRAMEN INESPERADAMENTE CUANDO EL ENVASE SE MUEVA SE COLOQUE UNA CUCHARA U OTRO UTENSILIO EN EL LÍQUIDO.

- i) No sobrecaliente el líquido.
- ii) Remueva el líquido antes y cuando está medio caliente.
- iii) No utilice recipientes de lados rectos y cuellos estrechos.
- iv) Después de calentar, deje reposar el recipiente en el horno microondas durante un instante antes de retirarlo.

INSTRUCCIONES PARA CONEXIÓN A TIERRA

PELIGRO

Peligro de descarga eléctrica
Tocar algunos de los componentes internos puede causar lesiones graves o la muerte. No desmonte el aparato.

ADVERTENCIA

Peligro de descarga eléctrica El uso inadecuado de la conexión a tierra puede provocar una descarga eléctrica. No enchufe el aparato a una toma hasta que esté correctamente instalado y conectado a tierra. Enchufe de tres clavijas (a tierra)



Este aparato debe estar conectado a tierra. En el caso de un cortocircuito eléctrico, la conexión a tierra reduce el riesgo de choque eléctrico al proporcionar un cable de escape para la corriente eléctrica. Este aparato está equipado con un cable que tiene un cable a tierra con un enchufe a tierra.

El enchufe debe conectarse en una toma de corriente correctamente instalada y conectada a tierra.

Consulte con un electricista o técnico cualificado si no entiende las instrucciones de conexión a tierra o si tiene alguna duda sobre si el aparato está correctamente conectado a tierra. Si es necesario el uso de un cable de extensión, utilice únicamente un cable de extensión de 3 conductores que tenga 3 clavijas y un receptáculo de 3 ranuras que acepte la clavija del aparato. La capacidad eléctrica nominal del cable de extensión deberá ser igual o mayor que la del aparato.

1. Se incluye un cable de alimentación corto para reducir los riesgos de tropiezos o enredo con un cable más largo.
2. Están disponibles juegos de cable más largos o cables alargadores y pueden utilizarse si se tiene cuidado en su uso.
3. Si se utiliza un juego de cables largos o un alargador:
 - 1) La capacidad eléctrica nominal del cable o el cable alargador debe ser por lo menos tan grande como la capacidad eléctrica nominal del electrodoméstico.
 - 2) El cable alargador debe ser un cable de 3 clavijas con toma a tierra.
 - 3) El cable más largo debe acomodarse de modo que no cuelgue del mostrador o mesa donde pueda ser manipulado por niños o causar un tropiezo accidental.

GUARDE ESTAS INSTRUCCIONES

Interferencias con la radio

1. El funcionamiento del horno microondas puede causar interferencias en su radio, TV o equipo similar.
2. Cuando haya interferencias, las puede reducir o eliminar siguiendo las siguientes medidas:
 - 1) Limpie la puerta y la superficie de sellado del horno
 - 2) Cambiar la orientación de la antena receptora de la radio o la televisión.
 - 3) Vuelva a colocar el horno microondas respecto al receptor.
 - 4) Mueva el horno microondas lejos del receptor.
 - 5) Enchufe el horno microondas en una toma de corriente diferente para que esté en un circuito diferente al del receptor.

RECIPIENTES

Consulte las instrucciones de "Materiales que puede utilizarse en el horno microondas o material a evitar en el horno microondas". Puede haber ciertos recipientes no metálicos que no son seguros para usar en el microondas. En caso de duda, puede probar el recipiente en cuestión mediante el siguiente procedimiento. Prueba del recipiente:

1. Llene un recipiente apto para microondas con 1 taza de agua fría (250 ml), y póngalo en el microondas junto con el recipiente en cuestión.
2. Cocine a potencia máxima durante 1 minuto.
3. Toque con cuidado el recipiente. Si el recipiente vacío está caliente, no lo utilice para cocinar en microondas.
4. No exceda el tiempo de cocción de 1 minuto.

PRECAUCIÓN

Riesgo de lesiones.

Los recipientes cerrados herméticamente pueden explotar. Los recipientes cerrados deben abrirse y las bolsas de plástico deben pincharse antes de cocinar.

Materiales que se pueden utilizar en el horno microondas

Materiales	Comentarios
Papel de aluminio	Protección solamente. Pueden usarse piezas lisas pequeñas para cubrir partes más delgadas de carnes y aves para evitar la cocción excesiva. El papel de aluminio puede provocar chispas si está muy cerca de las paredes del horno. El papel debe estar al menos a 2,5 cm (1 pulgada) de distancia de las paredes del horno.
Bandeja para dorar	Siga las instrucciones del fabricante. La parte inferior de la bandeja debe estar al menos 5 mm por encima del plato giratorio. El uso incorrecto podría provocar su rotura.
Vajilla	Solamente apta para microondas. Siga las instrucciones del fabricante. No utilice platos rotos o desmenuzados.
Botes de cristal	Quite la tapa. Utilice solo para templar. La mayoría de estos botes no son resistentes al calor y pueden romperse.
Cristalería	Sólo cristalería resistente al calor. Asegúrese de que no haya adornos metálicos. No use platos rotos o desmenuzados.
Bolsas para cocinar en horno	Siga las instrucciones del fabricante. No cierre con lazo de metal. Haga unos cortes para permitir que salga el vapor.
Platos y vasos de papel	Utilice solo para cocinar/ calentar poco tiempo. No deje el horno desatendido durante la cocción.
Toallas de papel	Use para cubrir alimentos al recalentar y absorber la grasa. No deje el horno desatendido durante la breve cocción.
Papel de horno	Se puede utilizar como cubierta para evitar salpicaduras o como envoltura de vapor.
Plástico	Solamente aptas para microondas. Siga las instrucciones del fabricante. Debe estar etiquetado como "seguro para microondas". Algunos recipientes de plástico se ablandan cuando la comida del interior se calienta. Las bolsas de hervir y las bolsas de plástico cerradas herméticamente deben rasgarse, agujerarse o ventilarse como indica el paquete.
Envoltura de plástico	Solamente aptas para microondas solamente. Úsela para envolver los alimentos durante la cocción para conservar la humedad. Evite que el plástico toque los alimentos.
Termómetros	Solamente aptas para microondas (para carne y dulces).
Papel encerado	Como cobertura para evitar salpicaduras y retener la humedad.

Materiales que deben evitarse en el horno microondas

Materiales	Comentarios
Bandeja de aluminio	Puede causar chispas. Utilice un plato para microondas.
Cartón de alimentos con mango de metal	Puede causar chispas. Utilice un plato para microondas.
Utensilios metálicos o con adornos de metal	El metal protege a los alimentos de la energía de microondas. Los adornos de metal pueden provocar chispas.
Precintos metálicos	Pueden causar chispas y provocar un incendio en el horno.
Bolsas de papel	Puede provocar un incendio en el horno.
Espuma de plástico	Puede derretirse o contaminar el líquido de su interior si se expone a altas temperaturas.
Madera	Se seca cuando se usa en el horno microondas y puede partirse o agrietarse.

MONTAJE DEL HORNO

Nombre de las piezas del horno y accesorios

Saque el horno, todos los elementos de la caja de cartón y la cámara de horno.

El horno viene con los siguientes accesorios:

Bandeja de cristal	1
Placa giratoria	1
Manual de instrucciones	1
Bandeja de grill para la pizza	1
Parrilla grill	1

- A. Puerta del horno para pizza
- B. Bandeja para cocción de la pizza
- C. Puerta
- D. Panel de control
- E. Botón de la puerta

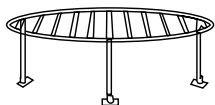
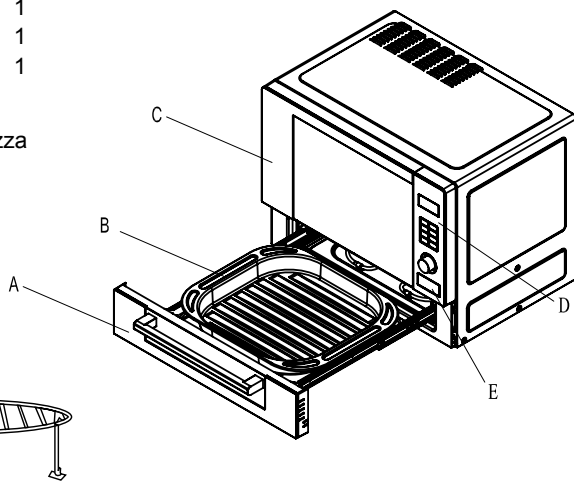

Parrilla grill (Sólo para la serie Grill)

Instalación del Plato Giratorio

Eje (parte inferior)

Plato de vidrio

Eje para plato giratorio

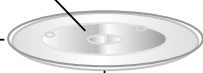

Conjunto Aro para plato giratorio

- a. Nunca coloque el plato de vidrio al revés. Nunca debe impedirse el movimiento del plato de vidrio.
- b. Tanto el plato de vidrio como el aro giratorio deben utilizarse siempre durante la cocción.
- c. Todos los alimentos y los envases de los alimentos siempre se colocan en el plato de vidrio para cocinarlos.

Antes de la Instalación

Retire todo el material de embalaje y los accesorios. Fíjese que el horno no tenga ningún daño, como abolladuras o la puerta rota. No continúe con la instalación si el horno si está dañado.

Horno microondas: retire la película protectora que se encuentra en la superficie del electrodoméstico.

No retire la cubierta de la luz marrón Mica que está acoplada en la cavidad del horno para proteger el magnetrón.

Instalación

1. Seleccione una superficie plana que ofrezca suficiente espacio abierto para los respiraderos de entrada y de salida.

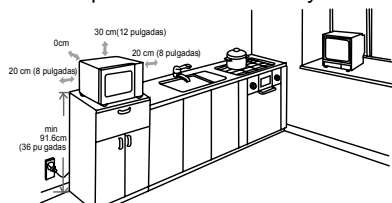

Se requiere un espacio mínimo de 20 cm (8,0 pulgadas) entre el horno y las paredes adyacentes. Uno de los lados debe estar abierto.

- (1) La altura mínima de instalación es 91,6cm (36 pulgadas); deje un espacio mínimo de 30cm (12 pulgadas) encima del horno.
- (2) No quite las patas de la parte inferior del horno.
- (3) El bloqueo de las aberturas de entrada y/o salida pueden dañar el horno.

- (4) Coloque el horno tan lejos de las radios y TV como sea posible. El funcionamiento del horno microondas podría causar interferencias en la recepción de la radio o TV.

2. Enchufe el horno en una toma de corriente doméstica estándar. Asegúrese de que el voltaje y la frecuencia es la misma que la tensión y la frecuencia en la etiqueta.

ADVERTENCIA: no instale el horno sobre las placas de cocina u otro aparato que emita calor. Si se instala cerca o sobre una fuente de calor, el horno podría sufrir daños y la garantía quedaría anulada.

La superficie accesible podría calentarse durante el funcionamiento.



FUNCIONAMIENTO

Panel de control y características

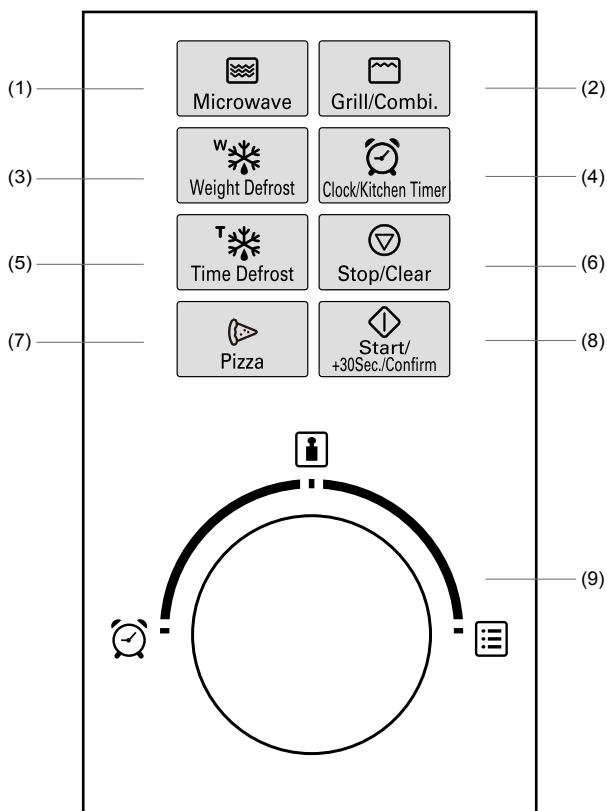



- | | |
|----------------------------|------------------------------------|
| (1) Microondas | (6) Parar / Borrar |
| (2) Grill / Combi. | (7) Pizza |
| (3) Descongelar por Peso | (8) Iniciar /+30 seg./ Confirmar |
| (4) Reloj / Temporizador | (9) Reloj / Peso / Botón Auto Menu |
| (5) Descongelar por Tiempo | |

FUNCIONAMIENTO

1. Configuración del Reloj

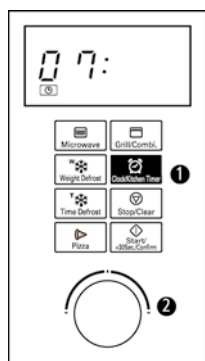
Cuando el horno está conectado a la red, el LED mostrará "0:00", se emitirá un pitido.



Pulse el botón "Clock / Kitchen Timer" (Reloj / Temporizador) una vez para seleccionar la función reloj. Las cifras de la hora parpadearán y aparecerá el símbolo . Gira la rueda  para ajustar la hora.

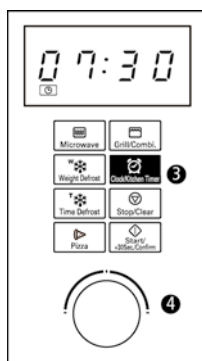

Pulse el botón "Clock / Kitchen Timer" (Reloj / Temporizador), las cifras de los minutos parpadearán. Gira la rueda  para ajustar los minutos.

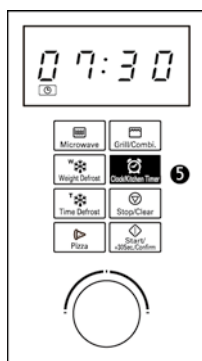

Pulse el botón "Clock / Kitchen Timer" (Reloj / Temporizador) para finalizar la configuración del reloj.

Nota: Durante el proceso de ajuste del reloj, si presiona "Stop/Clear" (Parar/Borrar), el horno volverá automáticamente a la hora anterior.

2. Microondas Cocina

Al pulsar "Microwave" (Microondas) el LED mostrará "P100". Pulsar "Microwave" (Microondas) o gira la rueda para seleccionar el nivel de potencia deseado. "P100", "P80" "P50", "P30" o "P10". A continuación, pulse "Start/+30 sec./ Confirm" (Iniciar/+30 seg./Confirmar) para confirmar y gire la rueda  para ajustar el tiempo de cocción de 0:05 a 95:00. Pulse "Start/+30 sec./ Confirm" (Iniciar/+30 seg./Confirmar) de nuevo para empezar a cocinar.

Ejemplo: Si desea utilizar el 80% de potencia del microondas para cocinar durante 20 minutos, puede utilizar el horno siguiendo estos pasos.

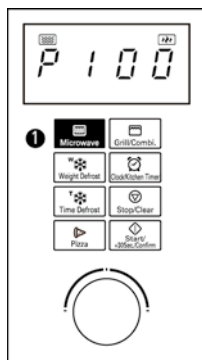

Pulse el botón **"Microwave"(Microondas)** una vez, la pantalla mostrará P100.

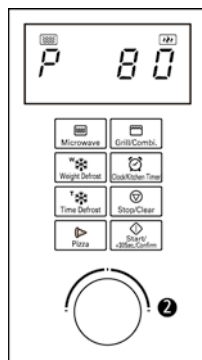

Pulse el botón **"Microwave"(Microondas)** una vez o gire la rueda  para elegir el 80% de potencia de microondas.

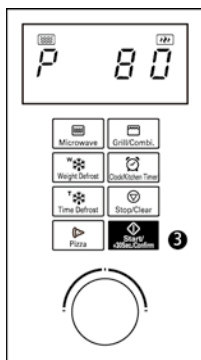

Pulse el botón **"Start/+30 sec./Confirm"** (Iniciar /+30 seg./Confirmar) para confirmar y la pantalla mostrará P 80.

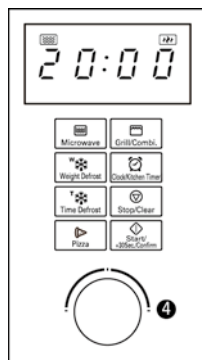

Gire la rueda  para ajustar el tiempo de cocción hasta que el horno muestre 20:00.

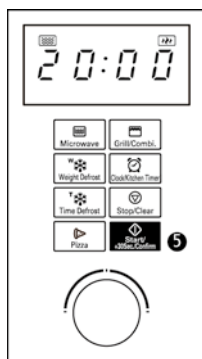

Pulse el botón **"Start/+30 sec./ Confirm"** (Iniciar /+30 seg./Confirmar) para empezar a cocinar.



Niveles de Potencia

Pantalla	=	Potencia de microondas
P100	=	100%
P80	=	80%
P50	=	50%
P30	=	30%
P10	=	10%

Los ajustes de tiempo son Incrementan como se muestra a continuación.

Tiempo de cocción	Incrementos
0---1 min	5 segundos
1---5 min	10 segundos
5---10 min	30 segundos
10---30min	1 minuto
30---95 min	5 minutos

3. Grill o Combi. Cocinar

Pulse **“Grill / Combi” (Grill / Combi.)** el LED mostrará **“G”**, y pulse **“Grill / Combi” (Grill / Combi.)** o gire la rueda  para elegir potencia que quiera, y aparecerá **“G”**, **“C-1”** o **“C-2”**. A continuación pulse **“Start /+30 sec./Confirm” (Iniciar /+30 seg./Confirmar)** para confirmar y gire la rueda  para ajustar el tiempo de cocción de 0:05 a 95:00. Pulse **“Start /+30 sec./Confirm” (Iniciar /+30 seg./Confirmar)** de nuevo para empezar a cocinar.

Ejemplo: Si desea utilizar una potencia de microondas de 55% y 45% de la parrilla (C-1) para cocinar durante 10 minutos, puede utilizar el horno siguiendo estos pasos.

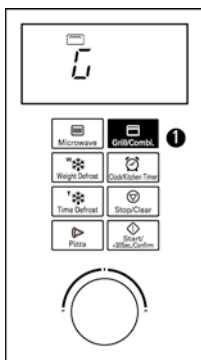

Pulse **“Grill Combi” (Grill Combi.)** una vez, la pantalla mostrará **“G”**.

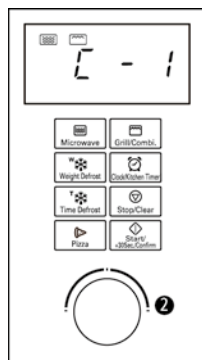

Pulse **“Grill Combi” (Grill Combi.)** nuevamente o gire la rueda  para elegir el modo combi. 1.

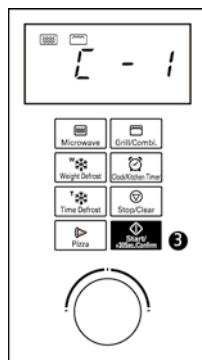

Pulse el botón **“Start / +30 sec. / Confirm” (Iniciar /+30 seg./ Confirmar)** para confirmar y la pantalla mostrará C-1.

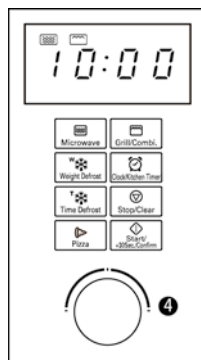

Gire la rueda  para ajustar el tiempo de cocción hasta que el horno muestre **“10:00”**.

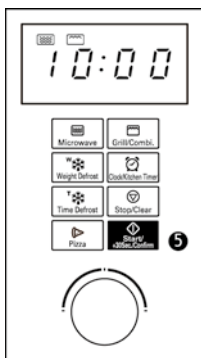

Pulse el botón **“Start /+30 sec./ Confirm” (Iniciar /+30 seg./Confirmar)** para empezar a cocinar.

Los niveles de potencia **“Grill/Combi.” (Grill/combi)**

Número	Mostrar Como	Potencia del Microondas	Potencia de la Parrilla
1	G	0%	100%
2	C-1	55%	45%
3	C-2	36%	64%

Nota:

Se escuchará un pitido cuando haya transcurrido la mitad del tiempo de grill. Para obtener mejores resultados, dele la vuelta al alimento. Pulse el botón **“Start / +30 sec./Confirm” (Iniciar /+30 seg./Confirmar)** para continuar con la cocción.

Advertencia:

Use únicamente la parrilla grill incluida. La parrilla y el plato de vidrio estarán calientes.

4. Inicio Rápido

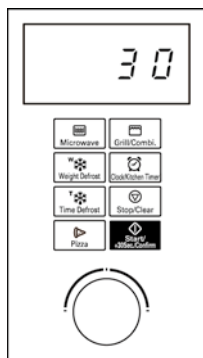

Pulse el botón **"Start /+30 sec./Confirm"** (Iniciar /+30 seg./Confirmar) para que el horno empiece a cocinar a una potencia del 100% durante 30 segundos. Cada vez que pulse aumentará en 30 segundos el tiempo de cocción hasta 95 minutos. **Para cancelar, pulse "Stop / Clear"** (Parar / Borrar) dos veces.

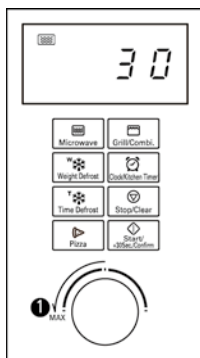

O gire la rueda  a la izquierda para ajustar el tiempo de cocción a una potencia del 100%. A continuación, pulse el botón **"Start /+30 sec./Confirm"** (Iniciar /+30 seg./Confirmar) para empezar a cocinar.

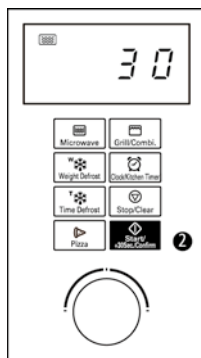

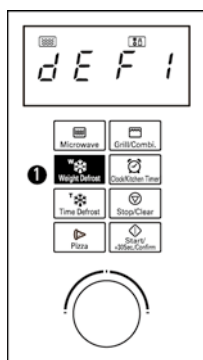

El botón Microondas (Microwave), Grill/Combi o Tiempo de descongelación (Time Defrost), aumentará en 30 segundos de tiempo de cocción cada vez que pulse el botón **"Start /+30 sec./Confirm"** (Iniciar /+30 seg./Confirmar).

5. Descongelar Por Peso

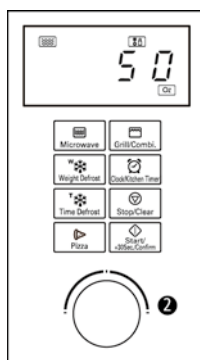

Pulse el botón **"Weight Defrost"** (Descongelar por Peso) una vez y el horno mostrará def1.



Gire la rueda  para seleccionar el peso del alimento de 4 a 100 oz (113 a 2835 gramos).

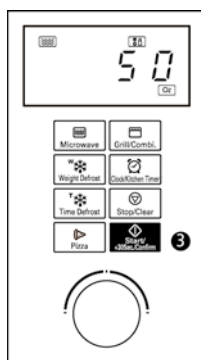

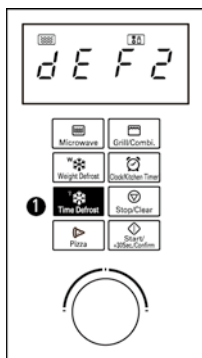

Pulse el botón **"Start /+30 sec./Confirm"** (Iniciar /+30 seg./Confirmar) para iniciar la descongelación.

6. Descongelar por Tiempo

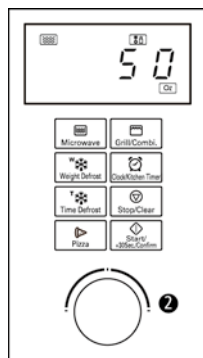

Pulse el botón "Time Defrost" (Descongelar por Tiempo) una vez y el horno mostrará dEF2.



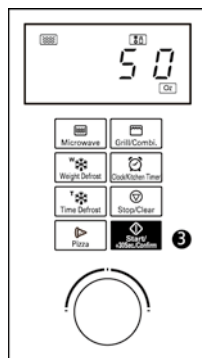

Gire  para seleccionar el tiempo de descongelación. El tiempo máximo es de 95 minutos.



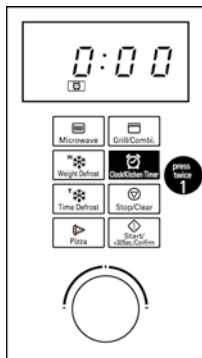

Pulse el botón "Start /+30 sec./ Confirm" (Iniciar /+30 seg./Confirmar) para comenzar la descongelación. La potencia de descongelación es P30, y no se puede cambiar.

7. Temporizador



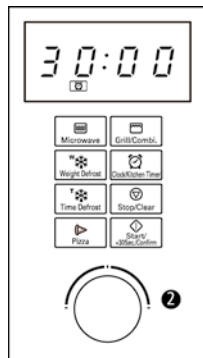

Pulse el botón "Clock/Kitchen Timer" (Reloj/Temporizador) dos veces, y la luz LED mostrará 0 00, aparecerá un .



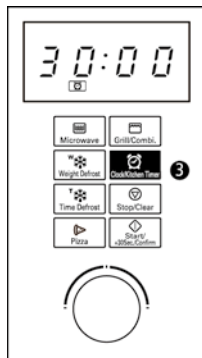

Gire  para seleccionar el tiempo de descongelación. (El tiempo máximo es de 95 minutos.)



Pulse el botón "Clock/Kitchen Timer" (Reloj/Temporizador) para confirmar los ajustes, parpadeará el símbolo .

Nota: Cuando se alcanza el tiempo de cocción, el símbolo  se apagará. Se escucharán 5 pitidos. Si el reloj está ajustado, el LED mostrará la hora actual. El temporizador de cocina no es lo mismo que el reloj, el temporizador de cocina es un temporizador.

8. Menú Auto

- 1) Gire la rueda  a la derecha para elegir el menú, y se mostrará "A-1" a "A-6".
- 2) Pulse **"Start /+30 sec./Confirm"** (**Iniciar /+30 seg./Confirmar**) para confirmar.
- 3) Gire  para elegir el peso predeterminado como en el cuadro de menú.
- 4) Pulse **"Start /+30 sec./Confirm"** (**Iniciar/+30 seg./Confirmar**) para empezar a cocinar.

Ejemplo: Si desea utilizar "Auto Menu" para cocinar 8 oz (225 gramos) de verduras congeladas.

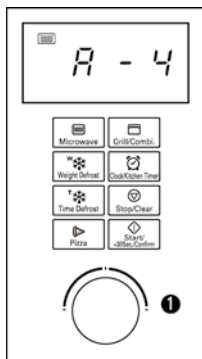

Gire la rueda  hacia la derecha hasta que aparezca "A-4".

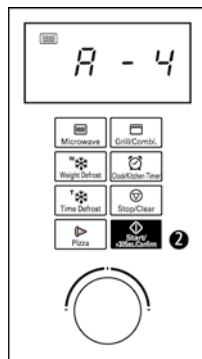

Pulse el botón **"Start /+30 sec./Confirm"** (**Iniciar /+30 seg./Confirmar**) para confirmar.

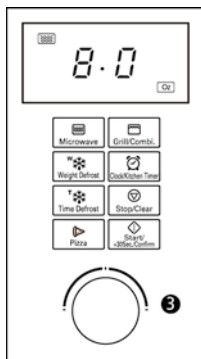

Gire la rueda  para seleccionar el peso hasta que visualice 8 0".

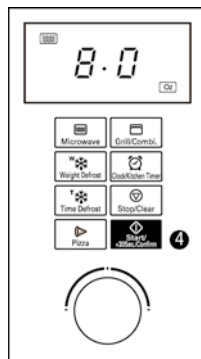

Pulse **"Start /+30 sec./Confirm"** (**Iniciar /+30 seg./Confirmar**) para empezar a cocinar.

Cuadro gráfico:

Menú Auto	Peso (Onzas)	Pantalla	Tiempo
A-1 Palomitas de Maiz	1.75	1.75	1:30
	3.0	3.0	2:10
	3.5	3.5	2:20
A-2 Papas (8 onzas/piezas)	1 pieza	1	5:00
	2 piezas	2	7:30
	3 piezas	3	10:00
A-3 Pizza Solo recalentamiento	4.0	4.0	0:40
	8.0	8.0	1:10
	14.0	14.0	2:00
A-4 Vegetales Congelados	4.0	4.0	3:20
	8.0	8.0	5:10
	16.0	16.0	8:00
A-5 Bebidas (120 ml/taza)	1 taza	1	1:00
	2 tazas	2	1:50
	3 tazas	3	2:40
A-6 Plato de Cena	9.0	9.0	2:40
	12.0	12.0	4:00
	18.0	18.0	6:30

9. Cocinar en Modo Multifunción

Se pueden configurar al menos 2 funciones en el modo multifunción.

Nota: si se trata de descongelación, automáticamente se colocará como primera función.

Ejemplo: si desea descongelar alimentos durante 5 minutos y luego cocinar con una potencia de microondas del 80% durante 7 minutos, opere de la siguiente manera:

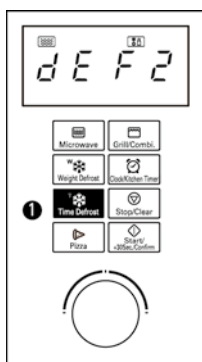

Pulse el botón "Time Defrost" (Descongelar por Tiempo) una vez, y el horno mostrará dEF2.

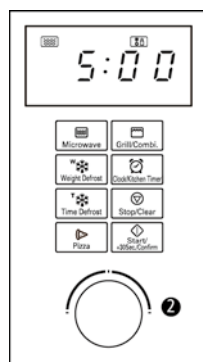

Gire la rueda  para seleccionar el tiempo de descongelación hasta que se muestre 05:00.

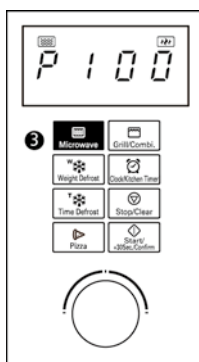

Pulse "Microwave" (Microondas) una vez, la pantalla mostrará P100.

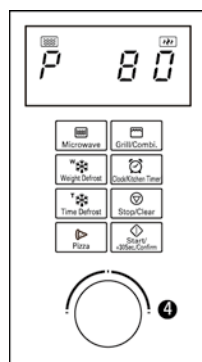

Pulse "Microwave" (Microondas) otra vez o gire la rueda  para seleccionar una potencia del 80%.

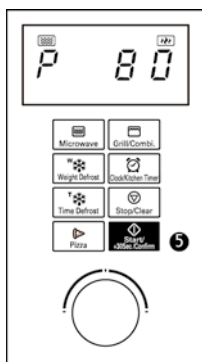

Pulse el botón "Start /+30 sec./Confirm" (Iniciar /+30 seg./Confirmar) para confirmar, la pantalla mostrará P 80.

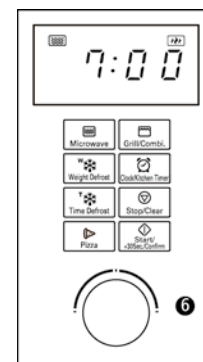

Gire la rueda  para ajustar el tiempo de cocción hasta que el horno muestre "07:00".

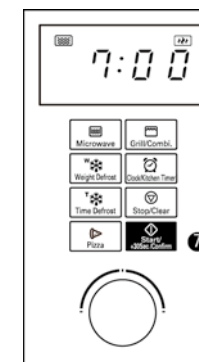

Pulse el botón "Start /+30 sec./Confirm" (Iniciar /+30 seg./Confirmar) para empezar a cocinar, y se escuchará un pitido para la primera sección, cuenta atrás del tiempo de descongelación la, alarma sonará una vez más cuando comience la segunda fase. Al finalizar se escucharán 5 pitidos.

10. Función Pizza

Abra la puerta del horno de pizza, coloque la pizza en la bandeja del horno y cierre la puerta.

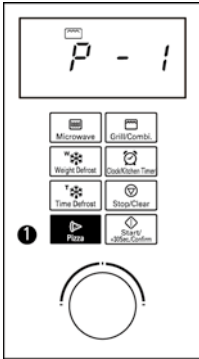

Pulse el botón "Pizza" (Pizza) una vez, se iluminará el icono de pizza ▶ y la pantalla mostrará P-1.

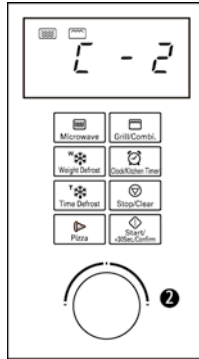

Pulse el botón "Pizza" (Pizza) tres veces o gire la rueda ◯ para seleccionar un menú diferente: C-1, C-2, C-3 o P-1.

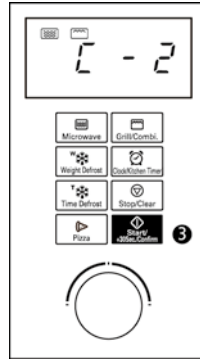

Pulse el botón "Start /+30 sec./ Confirm" (Iniciar /+30 seg./Confirmar) para confirmar.

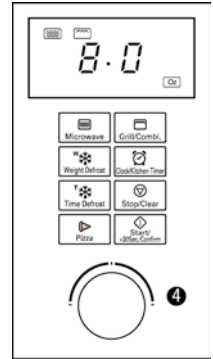

Gire la rueda ◯ para elegir el peso si se ha elegido "C-1" o "C-2"; para elegir diámetro si se ha elegido P-1. Gire la rueda ◯ para seleccionar el tiempo de cocción si ha sido elegido "C-3".

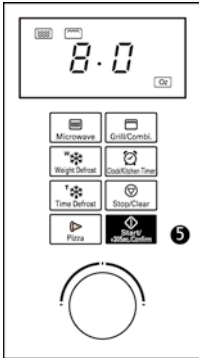

Pulse el botón "Start /+30 sec./Confirm" (Iniciar /+30 seg./Confirmar) , el horno emitirá un pitido y comenzará a cocinar. Empezará la cuenta atrás del tiempo de cocción.

Nota:

Durante la cocción, el tiempo restante se puede aumentar pulsando "Start / +30 sec./Confirm" (Iniciar /+30 seg./Confirmar).

El tiempo máximo de cocción es de 95 minutos.

Cuadro gráfico:

Programa / Pantalla	Peso	Tiempo de cocción preestablecido
Pizza/ P-1	8 pulgadas	13:00 minutos
	9 pulgadas	15:00 minutos
Alitas de pollo/C-1	8 onzas	20:00 minutos
	16 onzas	25:00 minutos
Nuggets de pollo/C-2	8 onzas	20:00 minutos
	16 onzas	25:00 minutos
Tiempo personalizado/C-3	Introduzca el tiempo con la rueda  , el tiempo máximo de cocción es 95 minutos.	

Nota: Si se abre la puerta, se detendrá la función de horneado y el temporizador. Pulse **"Start / +30 sec./Confirm"** (Iniciar /+30 seg./ Confirmar) para continuar.

- 1) La función Pizza no funciona al mismo tiempo con la función "Microwave" (Microondas) o grill.
- 2) En los programas C-1 y C-2, una alarma sonará en la mitad del proceso. Dele la vuelta a la comida para obtener mejores resultados.
- 3) Para una pizza de 30 cm, utilice el programa C-3 e introduzca el tiempo de cocción deseado.

11. Otras Funciones

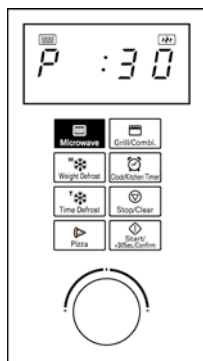

Para utilizar la función microondas, pulse el botón **"Microwave" (Microondas)**, durante 3 segundos se mostrará en pantalla el nivel de potencia.

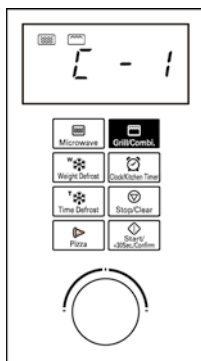

Para utilizar la función grill o combinada, pulse **"Grill/Combi" (Grill/Combi.)**, durante 3 segundos aparecerá en pantalla el modo de

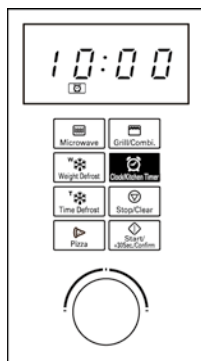

Pulse **"Start /+30 sec./Confirm"** (Iniciar /+30 seg./ Confirmar) para confirmar.

12. Función de Bloqueo para Niños

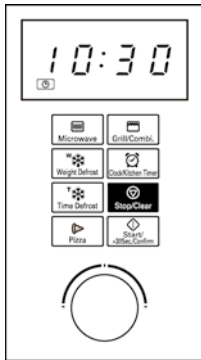

Bloqueo: presione **"Stop/Clear" (Parar/Borrar)** durante 3 segundos. Habrá un "bip" largo indicando que ha entrado en el estado de bloqueo para niños. El icono de bloqueo se encenderá. Cancelar bloqueo: presione **"Stop/Clear" (Parar/Borrar)** durante 3 segundos. Habrá un "bip" largo indicando que ha salido del estado de bloqueo.

Solución de Problemas

Compruebe si su problema aparece en la siguiente tabla y pruebe las soluciones mostradas para cada problema.

PROBLEMA	POSIBLE CAUSA	POSIBLE SOLUCIÓN
El horno no empieza a funcionar	<ul style="list-style-type: none"> a. El cable eléctrico del horno no está enchufado b. La puerta está abierta. c. Configuración incorrecta o no confirmada. 	<ul style="list-style-type: none"> a. Enchúfelo a la toma de corriente. b. Cierre la puerta y vuelva a intentarlo. c. Pulse "Start/+30Sec./Confirm" (Iniciar /+30 seg./Confirmar) o consulte las instrucciones.
Descargas o chispas	<ul style="list-style-type: none"> a. Se utilizaron materiales que deben evitarse en el horno microondas. b. El horno está vacío. c. Hay comida derramada en la cavidad. 	<ul style="list-style-type: none"> a. Utilice utensilios aptos para microondas de cocina. b. No use el horno vacío. c. Limpie la cavidad con un trapo húmedo
Alimentos cocinados de forma desigual	<ul style="list-style-type: none"> a. Se utilizaron materiales que deben evitarse. b. La comida no está descongelada por completo. c. El tiempo de cocción, nivel de potencia no es el adecuado. d. No se dieron vuelta a los alimentos o no se removieron. 	<ul style="list-style-type: none"> a. Utilice sólo utensilios aptos para microondas. b. Descongele completamente los alimentos. c. Use el tiempo correcto de cocción, nivel de potencia. d. Dé vuelta o remueva los alimentos.
Alimentos recocidos	El tiempo de cocción, nivel de potencia no es el adecuado.	Use el tiempo correcto de cocción, nivel de potencia.
Alimentos poco cocidos	<ul style="list-style-type: none"> a. Se utilizaron materiales que deben evitarse en el horno b. La comida no está descongelada por completo. c. Los puertos de ventilación del están tapados. d. El tiempo de cocción, nivel de potencia no es el adecuado. 	<ul style="list-style-type: none"> a. Utilice utensilios sólo aptos para microondas. b. Descongele completamente los alimentos. c. Compruebe que los orificios de ventilación del horno no están tapados. d. Use el tiempo correcto de cocción, nivel de potencia.
Descongelación incorrecta	<ul style="list-style-type: none"> a. Se utilizaron materiales que deben evitarse b. El tiempo de cocción, nivel de potencia no es el adecuado. c. No se dieron vuelta a los alimentos o no se removieron. 	<ul style="list-style-type: none"> a. Utilice sólo apto para microondas utensilios de cocina. b. Use el tiempo correcto de cocción, nivel de potencia. c. Dé vuelta o remueva los alimentos.

UN AÑO DE GARANTÍA LIMITADA

Este producto tiene una garantía de que estará libre de defectos en materiales y mano de obra por un período de un año desde la fecha de compra. Esta garantía es válida para el comprador minorista original a partir de la fecha de compra inicial y no es transferible. Guarde el recibo de compra original.

IMPORTANTE: Esta garantía no cubre los daños ocasionados por accidentes, mal uso o abuso, falta de cuidado razonable, fijación de cualquier accesorio no suministrado con el producto, pérdida de piezas o el sometimiento del aparato a cualquier voltaje especificado. (Lea atentamente las instrucciones).

Si requiere un mantenimiento durante el período de garantía, empaquete su unidad adecuadamente. Recomendamos usar cartón y materiales de embalaje. Por favor, llame al siguiente número de atención al cliente para obtener la dirección exacta del envío antes de enviar la unidad.

800-842-1289
Midea America Corp
4 Campus drive 1 st floor South
Parsippany NJ 07054

Midea America Corp niega expresamente toda responsabilidad por daños indirectos o pérdidas accidentales causados por el uso del aparato. Algunos estados no permiten esta exclusión o limitación de pérdidas incidentales o consecuentes, de modo que la renuncia anterior puede no ser aplicable en su caso. Esta garantía le otorga derechos legales específicos; usted también puede tener otros derechos que pueden variar según el estado.

El número de serie se encuentra en la parte posterior de la cabina. Nosotros sugerimos que anote el número de serie de su unidad en el espacio a continuación para su consulta futura.

Número de modelo: _____

Número de serie: _____

GUARDE ESTE MANUAL Y EL RECIBO ORIGINAL PARA SUS REGISTROS

Impreso en China

West Bend™

Hecho en China
PN: 26180031****